



軽自動車用 (SUZUKI NEWキャリー DAIHATSU NEWハイゼット (標準車)、NEWジャンボ)
コンソールボックス 取付説明書
 (旧ハイゼット、旧ジャンボ 対応)



株式会社 ジェーピー

HEAD OFFICE 〒133-0041 東京都江戸川区上一色3丁目25番2号
 TEL 03-3655-9055 FAX 03-3655-9104

DELIVERY CENTER 〒350-1179 埼玉県川越市かし野台2丁目21番2号
 TEL 049-257-6548 FAX 049-249-6203

この度は、弊社製品をお買い上げいただきありがとうございました。取付前に必ず本説明書をお読みいただき記載された内容に従って正しくお取付けください。

- ⚠️ ご注意**
- ・素材の特性で気温の変化により伸縮する場合があります、ヤスリ等で調整が必要となる場合があります。
 - ・通常の使用損耗、正しい使用方法・管理等がなされていない場合や外的要因(飛石、路面との接触、酸性雨、天災、事故等)に起因する不具合につきましては、保証の対象外となります。

CONSOLE BOX

NEW キャリー 作業手順

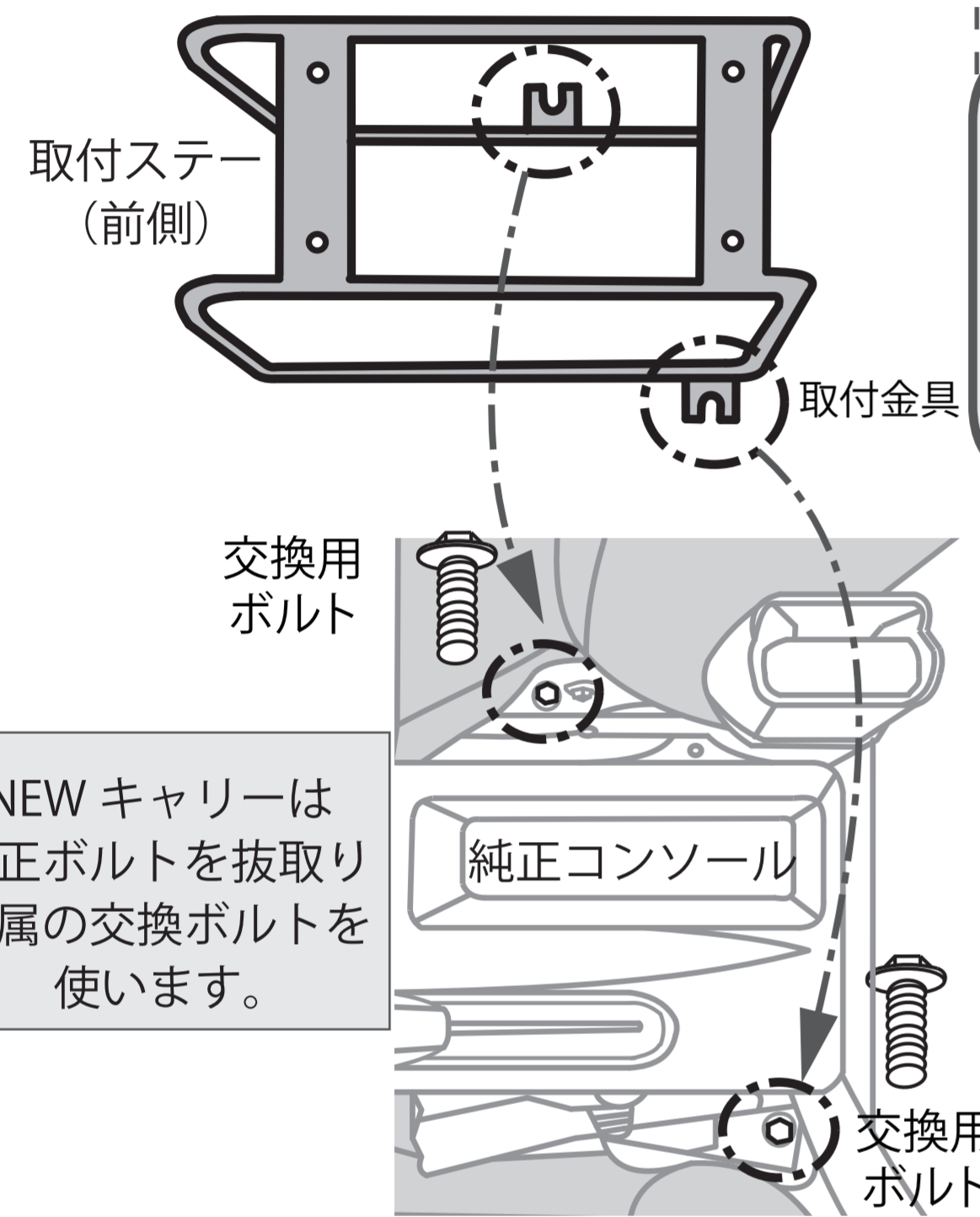

- 【車種共通説明】**
- ・コンソールボックスは運転席と助手席の間に置きます。
 - ・取付ステー(脚部)はシートベルトのバックルを固定するボルトと共締めします。
 - ・シートベルトの着用、サイドブレーキ使用の邪魔になりません。
 - ・肘掛としてご利用いただけます。

新旧ハイゼット、新旧ジャンボ 作業手順

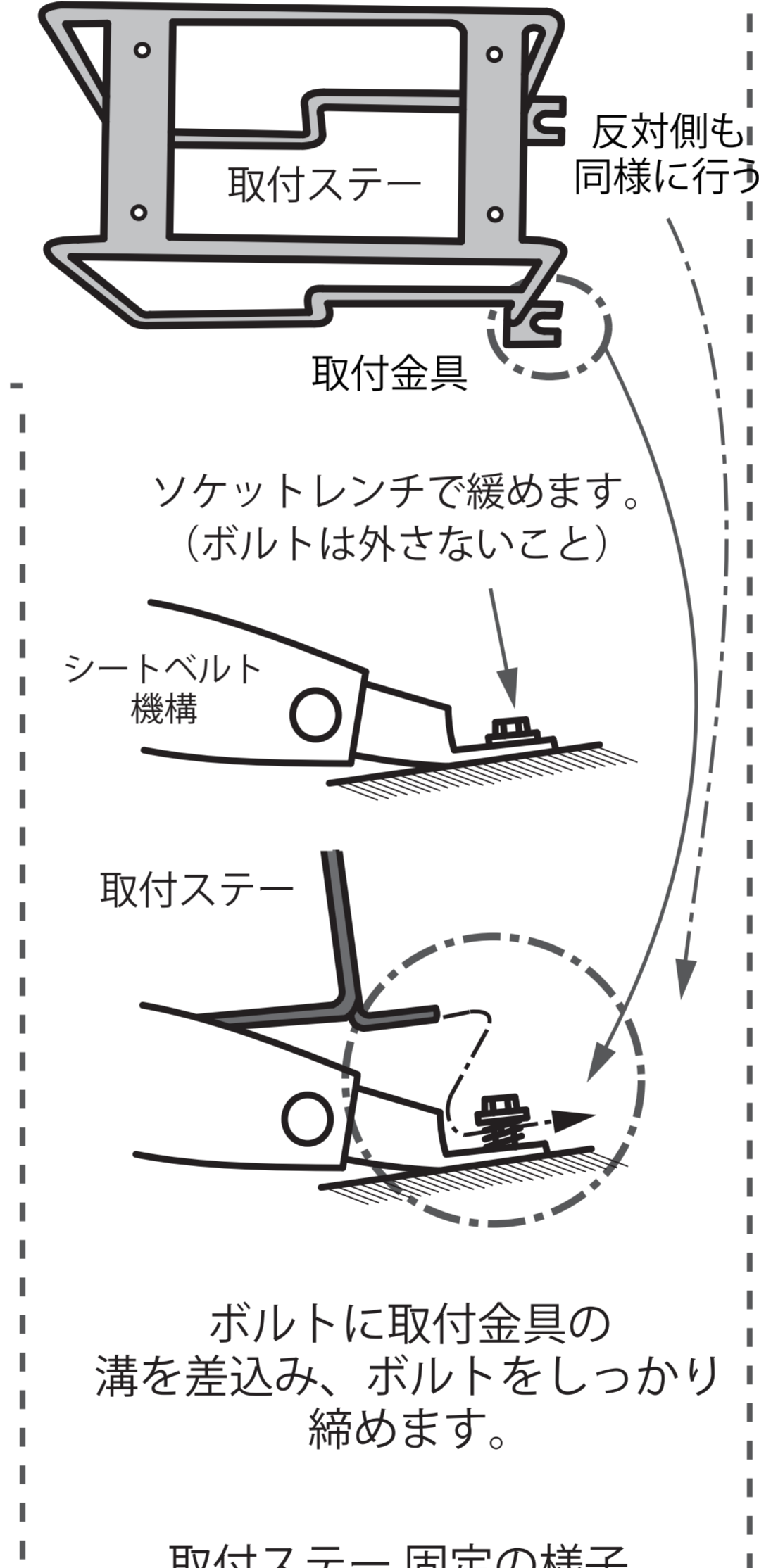

【作業1 車種毎に異なる】
 取付金具を純正コンソール、またはシートベルトの「バックル固定アンカーボルト」で共締めします。(車種により取付方法が異なります)

【作業2 車種共通】
 取付ステーに付属のボルト4個で、コンソールボックス本体を取付けます。

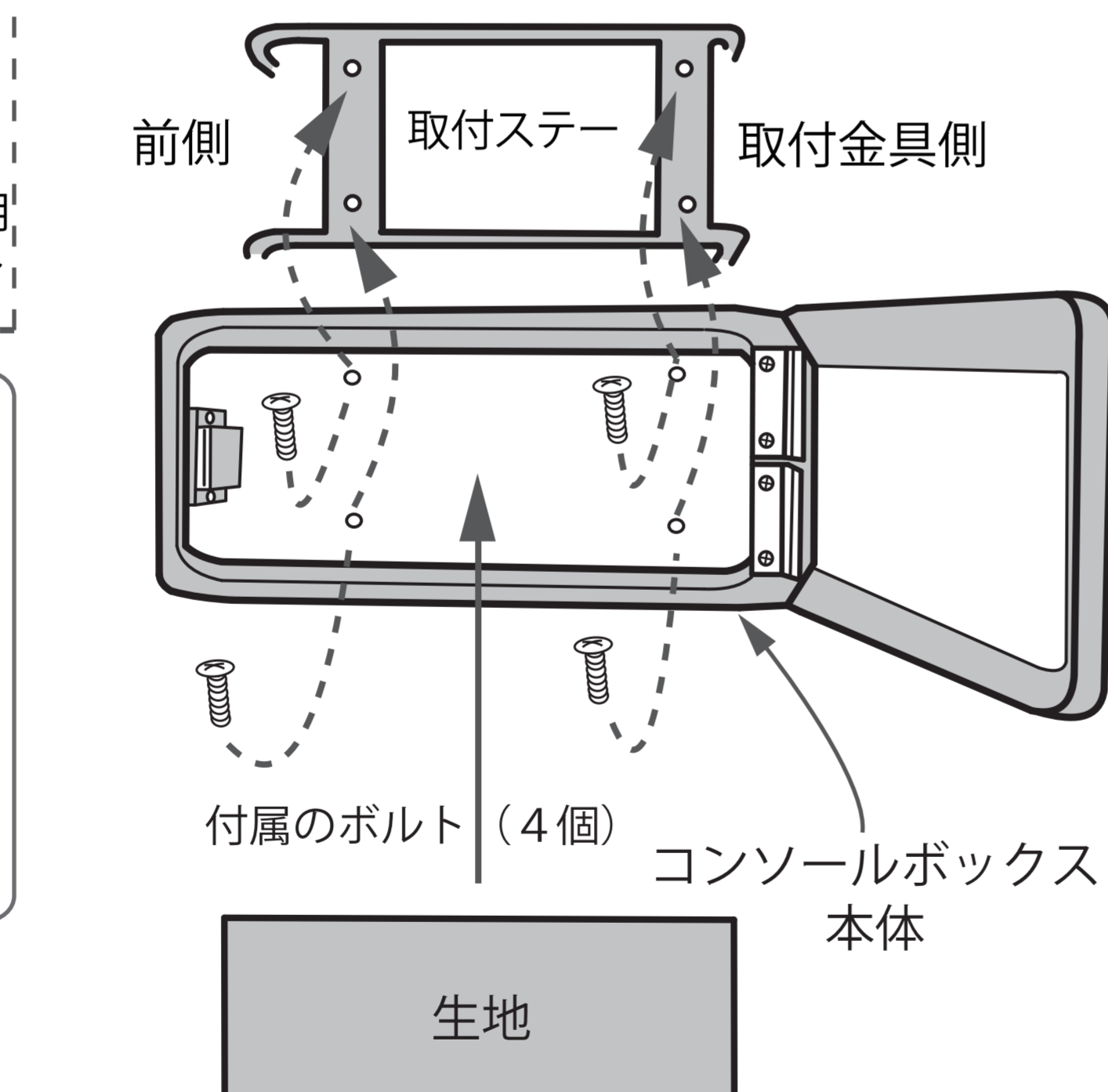

【作業3 車種共通】
 コンソールボックス底面は取付ネジが見えるので、付属の生地をコンソールボックス底面に敷きます。

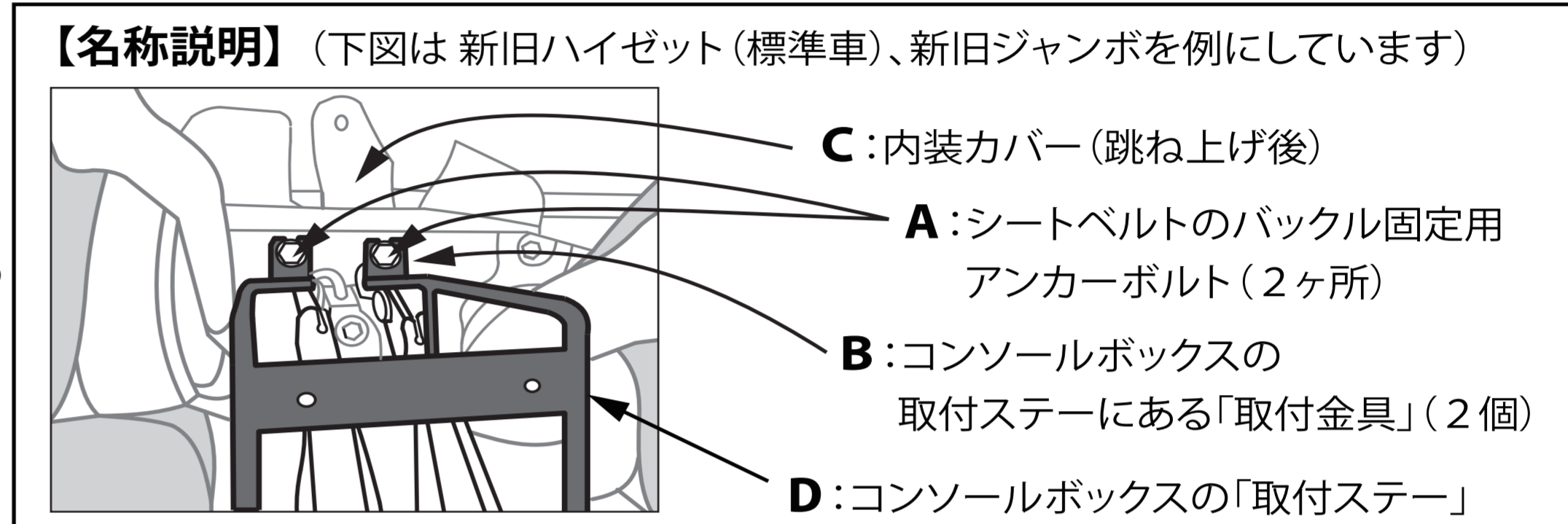

- 【名称説明】** (下図は新旧ハイゼット(標準車)、新旧ジャンボを例にしています)
- 【取付手順】**
- 1) 運転席、助手席の後ろの間にある、**A** (ボルト:2箇所)を探します。車種により、**C** (内装カバー)で**A** (ボルト)が見えない場合があります、この場合は**A** (ボルト)が見やすく、作業しやすいよう、**C** (内装カバー)を跳ね上げます。
 - 2) **A** (ボルト)に**B** (取付金具)を合わせ、位置確認を行います。多少のずれは**A** (ボルト)位置に合わせて、**B** (取付金具)の調整を行います。
 - 3) **A** (ボルト)をソケットレンチで緩めます。このとき、付属の交換用ボルトの無い車種は、**A** (ボルト)が5ミリ程度浮いた状態で止めます。
 交換用ボルトがある車種(NEWキャリー)は付属のボルトと交換します。
- 【ボルト交換時の注意】**
- ・必ず1本ずつ交換します。
 - ・交換するボルトは純正コンソールを固定しているので、それが動かないよう手で押さえ、交換します。
 - ・交換ボルトは、純正コンソールの固定部分を通し、ボディに締め込みます。
 - ・交換したボルトは、ボディから5ミリ程度浮いたところまで締めておきます。
- 4) **A** (ボルト)に**B** (取付金具)を通します。
 - 5) **A** (ボルト)を締め、**B** (取付金具)をしっかり固定します。
 - 6) コンソールボックス本体を4個のネジで、**D** (取付ステー部)に固定します。
 - 7) コンソールボックス底部に、両面テープ付きの生地を貼ります。

【付属品】

・コンソールボックス本体固定用ボルト	4個
・交換用アンカーボルト (NEWキャリー向け) 6×20	2個
・生地	1枚

- 【ご注意】**
- ・お客様が取り付ける場合、取付説明書を十分お読みください。
 - ・工具などで怪我のないよう、ご注意ください。