



DAIHATSU ハイゼットカーゴ(SS32IV/SS33IV系)

スロントスポイラー(JP-706FS) サイドステップ(JP-706SS) 取付説明書



株式会社 ジェーピー
 HEAD OFFICE 〒133-0041 東京都江戸川区上一色3丁目25番2号
 TEL 03-3655-9055 FAX 03-3655-9104
 DELIVERY CENTER 〒350-1179 埼玉県川越市かし野台2丁目21番2号
 TEL 049-257-6548 FAX 049-249-6203

この度は、弊社製品をお買い上げいただきありがとうございました。取付前に必ず本説明書をお読みいただき記載された内容に従って正しくお取付けください。

- ご注意**
- ・素材の特性で気温の変化により伸縮する場合があります、ヤスリ等で調整が必要となる場合があります。
 - ・通常の使用損耗、正しい使用方法・管理等がなされていない場合や外的要因(飛石、路面との接触、酸性雨、天災、事故等)に起因する不具合につきましては、保証の対象外となります。

フロントスポイラー サイドステップ

取付け場所が分かりやすいよう色付けしています

フロントスポイラー

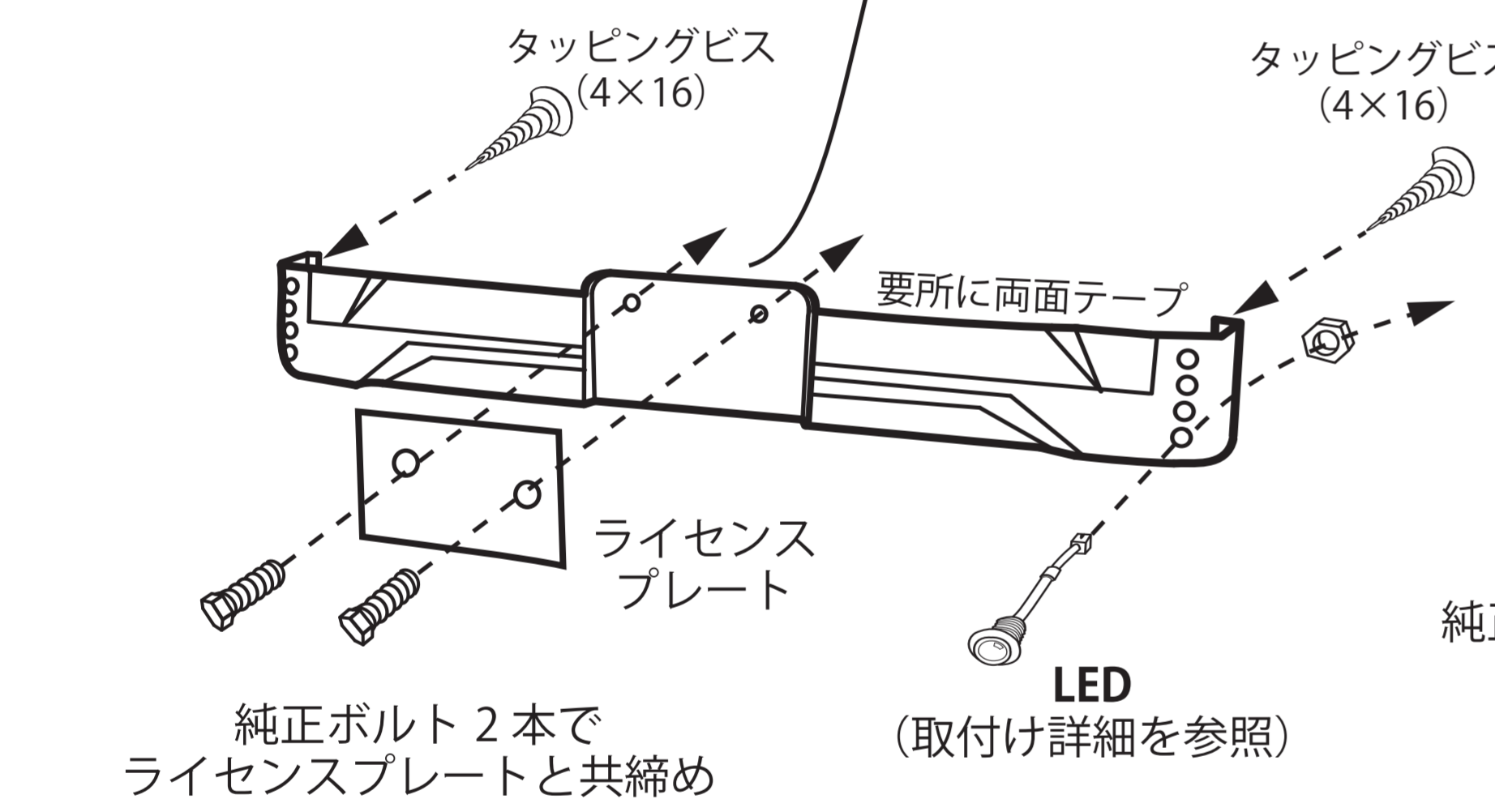

裏側から見た図

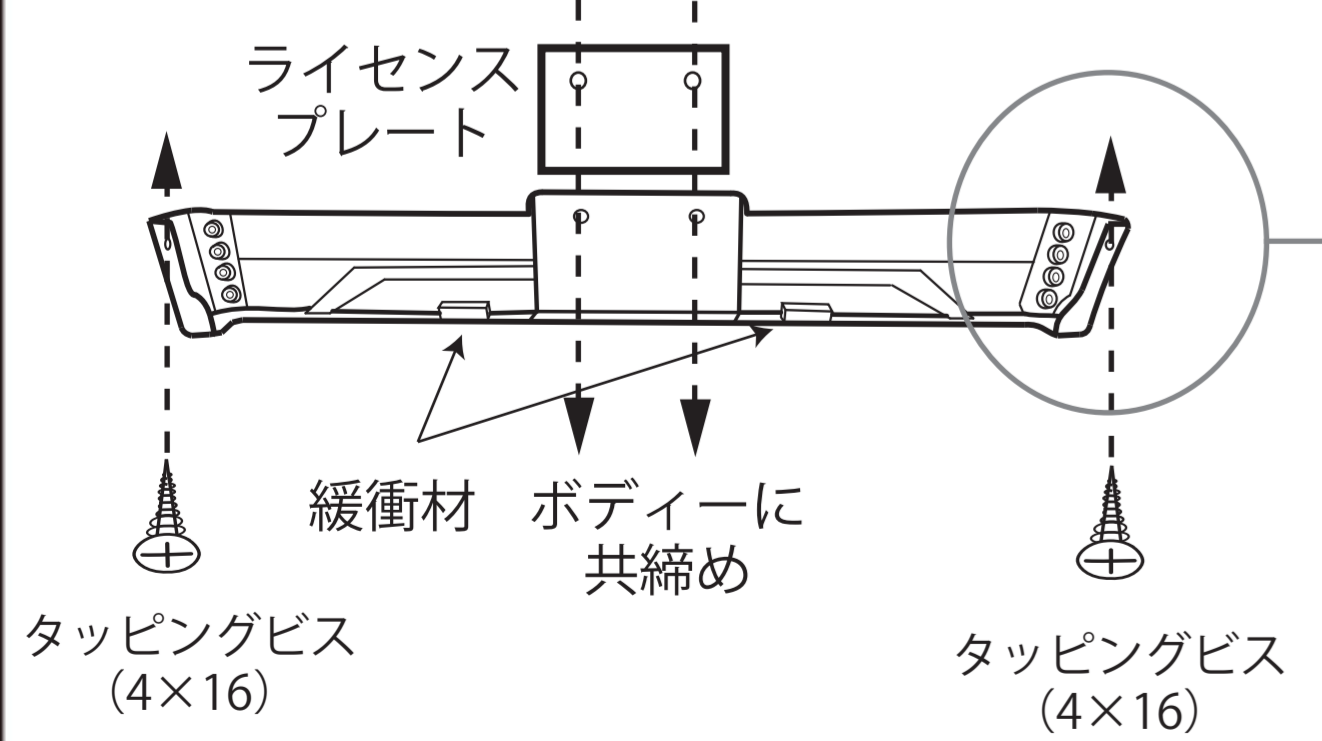

緩衝材はスポイラーとボディの間に入り擦れや異音防止になる

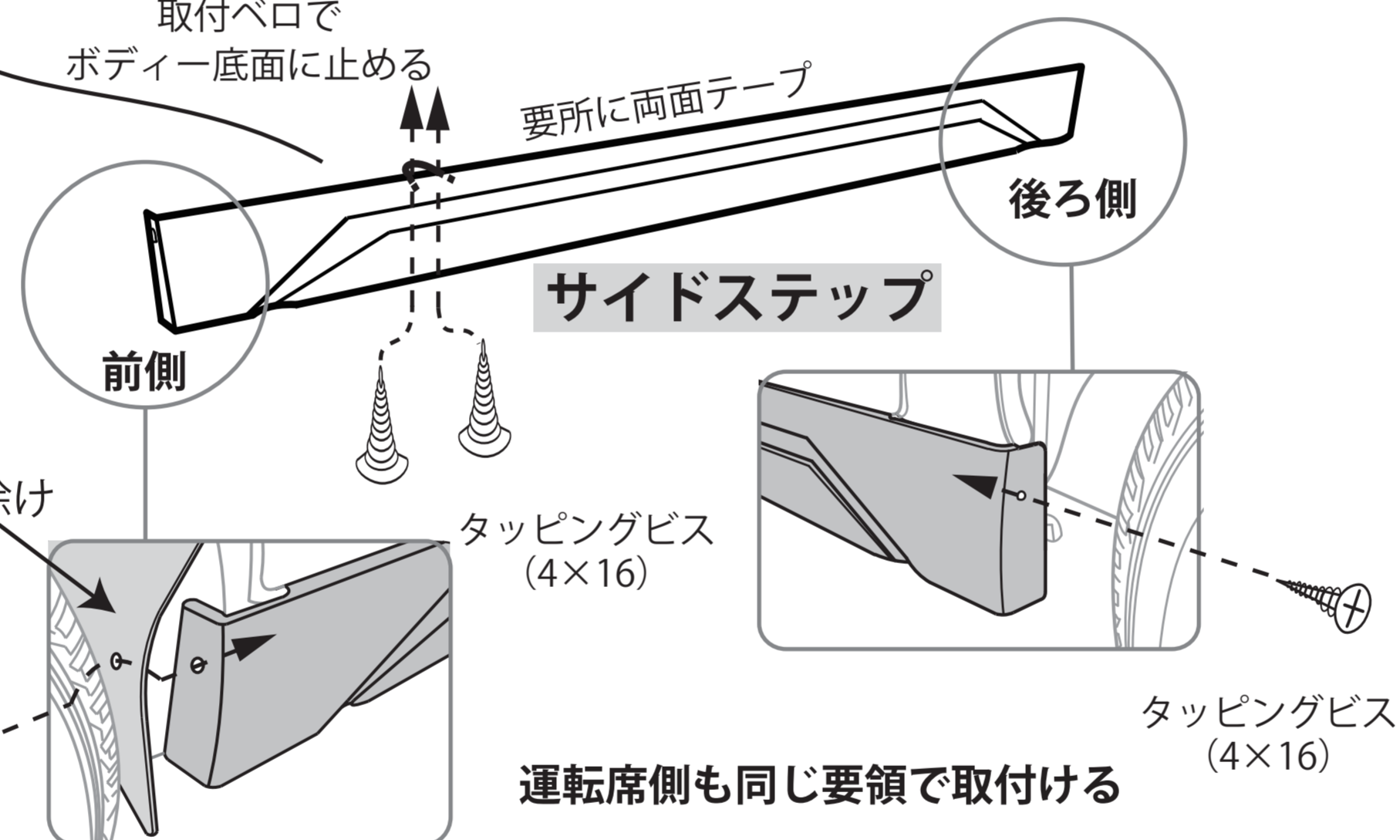
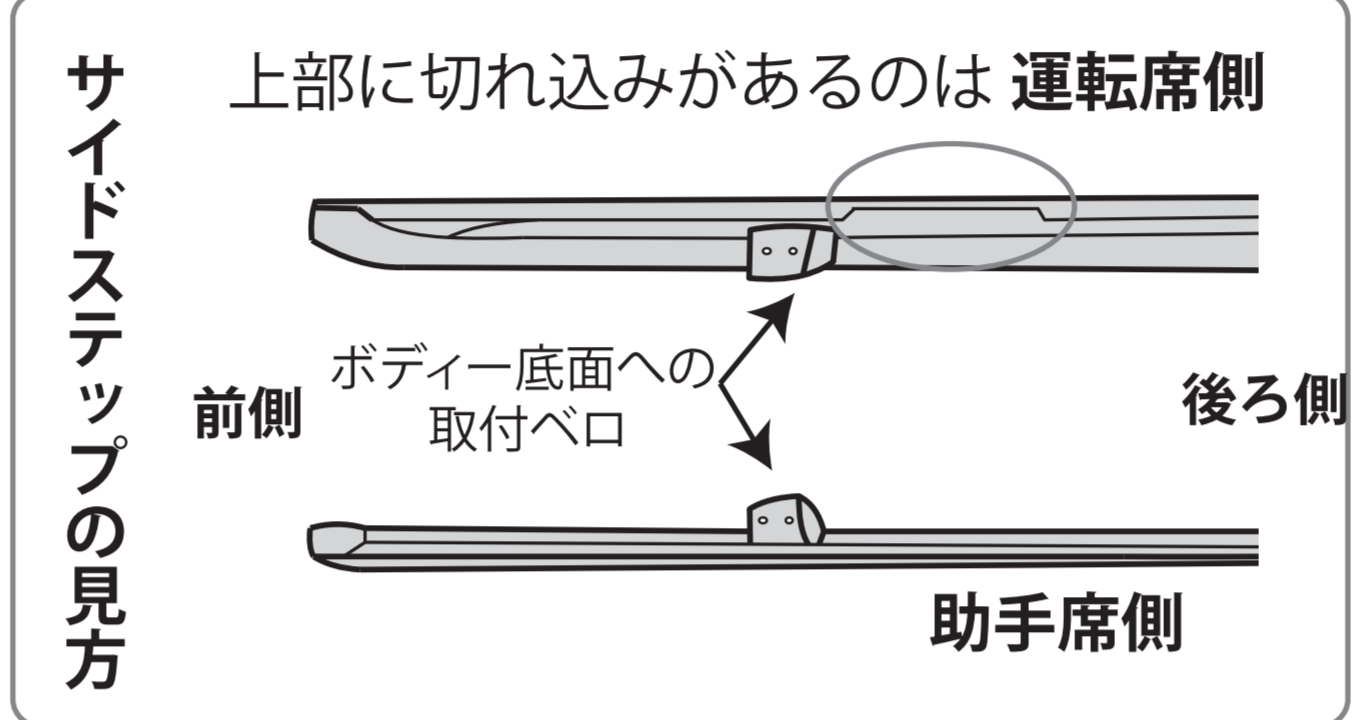

1. 泥除けの純正ビスを外す
2. 泥除けをフロント側に引いてサイドステップを差し込む
3. 純正ビスで泥除けとサイドステップを共締めする

LED 取付け詳細

1. LEDユニットからナットを外す
2. スポイラーにLEDユニットの配線を通し、スポイラーにLEDユニットを仮固定する
3. LEDユニットの配線にナットを通す
4. ナットを締めてLEDユニットをスポイラーに固定する
5. LEDユニットが全て固定されたら、個々の配線に接続配線をジョイントする

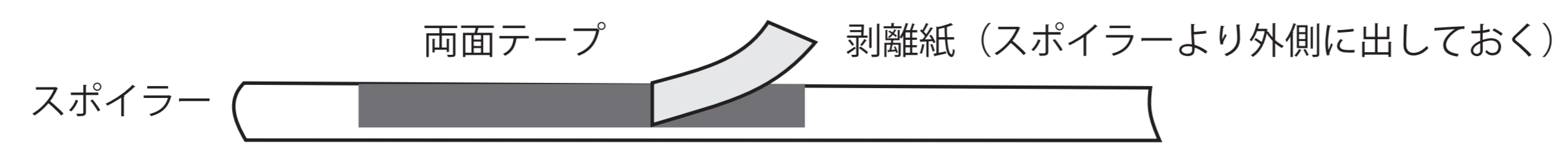

取付手順 (2名以上で作業することをお勧めします)

【取付の共通説明】

- ・スポイラーを仮付けし、取付位置等を確認します。
- ・マッチングを確認し調整を行い、必要に応じてすり合わせを行います。無塗装品はこの時点で塗装します。
- ・両面テープの貼り付け
スポイラーが車両ボディと密着する適度な場所に、両面テープを貼ります。両端の剥離紙を僅かに剥がし、剥離紙を外側に出しておきます。(左図参照)

【フロントスポイラー(以下、FS)の取付】

- 1) FSにLEDユニット(別売:以下、LED)を取付けます。全てのLED取付け後、各LEDの配線に配線キットを接続します。
- 2) FSの取付けに際し、ライセンスプレートを外します。
- 3) FSの中央部をライセンスプレート位置に合わせ、ライセンスプレートを止めていた純正ネジでライセンスプレートと共締めします。
- 4) FSの左右の後部はタイヤハウスに位置合わせし、付属のタッピングビスで仮固定。
- 5) 両面テープの剥離紙を引きながら徐々に剥がし、FSと純正バンパーに隙間の無いようFSを強く押しつけて圧着し、同時にタッピングビスを締め込みます。
- 6) LEDの配線キットの先はアクセサリ電源に接続します。(極性にご注意ください)

【サイドスポイラー(以下、SS)の取付 <運転席側、助手席側の区別あります>

- 1) SSの取り付けに際し、フロントタイヤ側の泥除け固定ビスを外しておきます。
- 2) SSの左右を車両に合わせ、フロント側は泥除けとボディとの間にSSを差し込み、泥除けとSSを外してあった固定ビスで仮に共締めします。
- 3) SSのリア側はタッピングビスでボディに仮止めします。
- 4) SS下部の「取付けペロ」をボディ下部に合わせ、位置が良ければタッピングビスで仮固定します。
- 5) 両面テープの剥離紙を引きながら徐々に剥がし、SSと車両に隙間の無いようSSを強く押しつけて圧着し、同時にタッピングビス等を締め込みます。

【両面テープに関するご注意】

- ・事前に、両面テープを貼る部分の汚れを落とし、「シリコンオフ」等で脱脂します。
- ・剥離紙を全て剥がして取付けますと、位置修正で剥がすことができませんので、位置を確認しながら、剥離紙を徐々に剥がしてください。
- ・外気温が17℃以下のときは粘着度が下がりますので、ドライヤーの熱で粘着部を暖めてください。
- ・スポイラー取付後は両面テープの養生のため、24時間は車両を動かさないでください。

付属品 ()内の単位はミリ

・タッピングビス (4×16)	フロントスポイラー用: 2個	サイドステップ用: 6個
・両面テープ	適量	
LEDユニット(別売)		
・LEDユニット(配線カブラ付き)	8個	
・LED配線キット	2セット	

ご注意

- ・お客様が取り付けの場合、取付説明書を十分お読みください。
- ・工具などで怪我のないよう、ご注意ください。
- ・取付け作業や配線などで車両下部に入る場合、安全性に十分にご配慮ください。