



SUZUKI NEW CARRY (DA16T)
 NISSAN NT100 CLIPPER (DR16T)
 MITSUBISHI MINICAB (DS16T)

SPOILER類 取付説明書 (JP-606)



株式会社 ジェーピー

HEAD OFFICE 〒133-0041 東京都江戸川区上一色3丁目25番2号
 TEL 03-3655-9055 FAX 03-3655-9104
 DELIVERY CENTER 〒350-1179 埼玉県川越市かし野台2丁目21番2号
 TEL 049-257-6548 FAX 049-249-6203

この度は、弊社製品をお買い上げいただきありがとうございました。取付前に必ず本説明書をお読みいただき記載された内容に従って正しくお取付けください。

- ご注意**
- ・素材の特性で気温の変化により伸縮する場合があります、ヤスリ等で調整が必要となる場合があります。
 - ・通常の使用損耗、正しい使用方法・管理等がなされていない場合や外的要因(飛石、路面との接触、酸性雨、天災、事故等)に起因する不具合につきましては、保証の対象外となります。

FRONT SPOILER、SIDE STEP、REAR BUMPER

取付け場所が分かり易いように
スポイラー部に色付けしています

LEDの配線をスポイラーの穴に通し、
裏からタッピングビスでLEDを固定する
(左右とも)

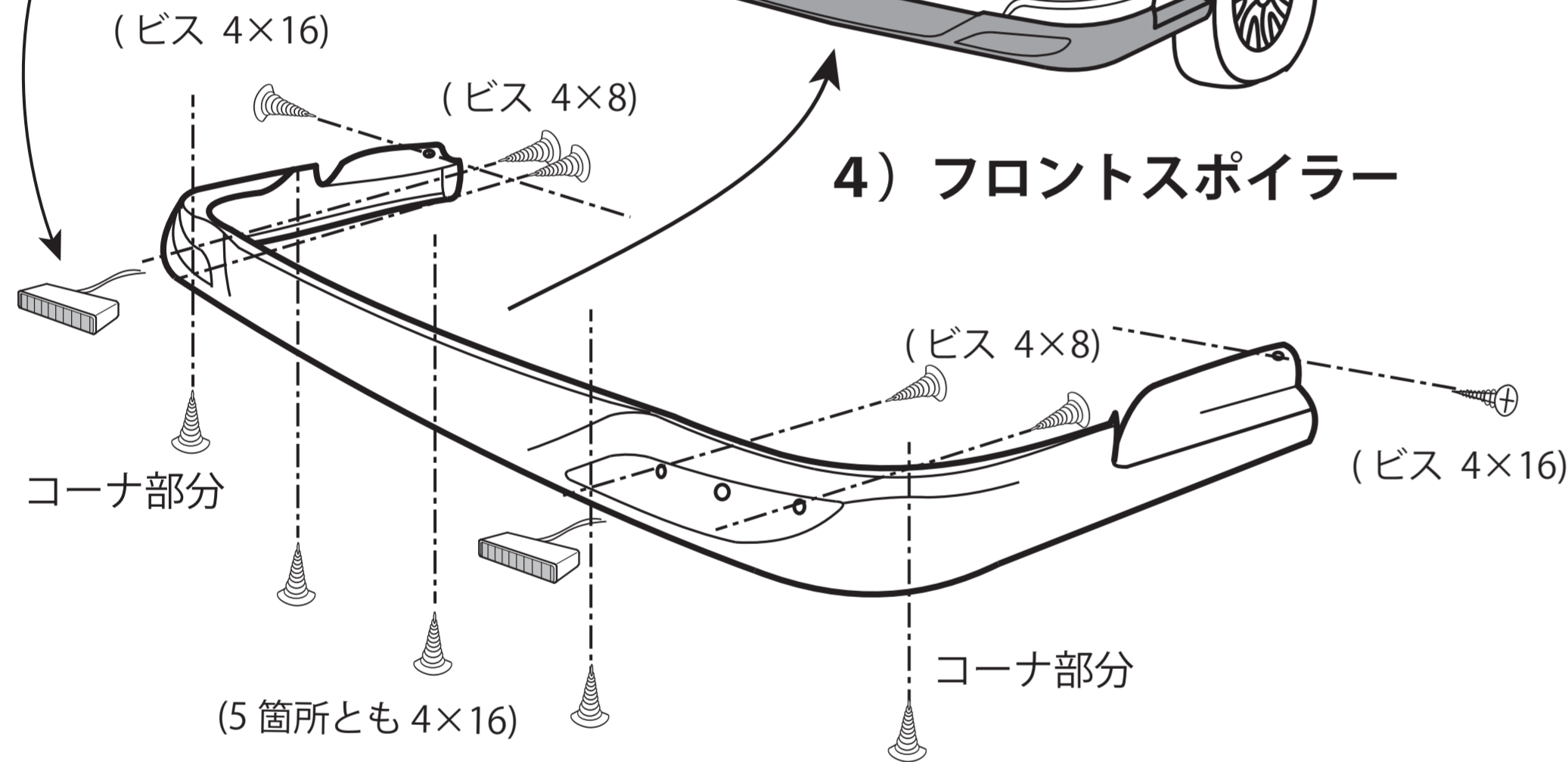

6) ステア取付け

(金具取付けは アップセットボルト 6×15 とフランジナット)

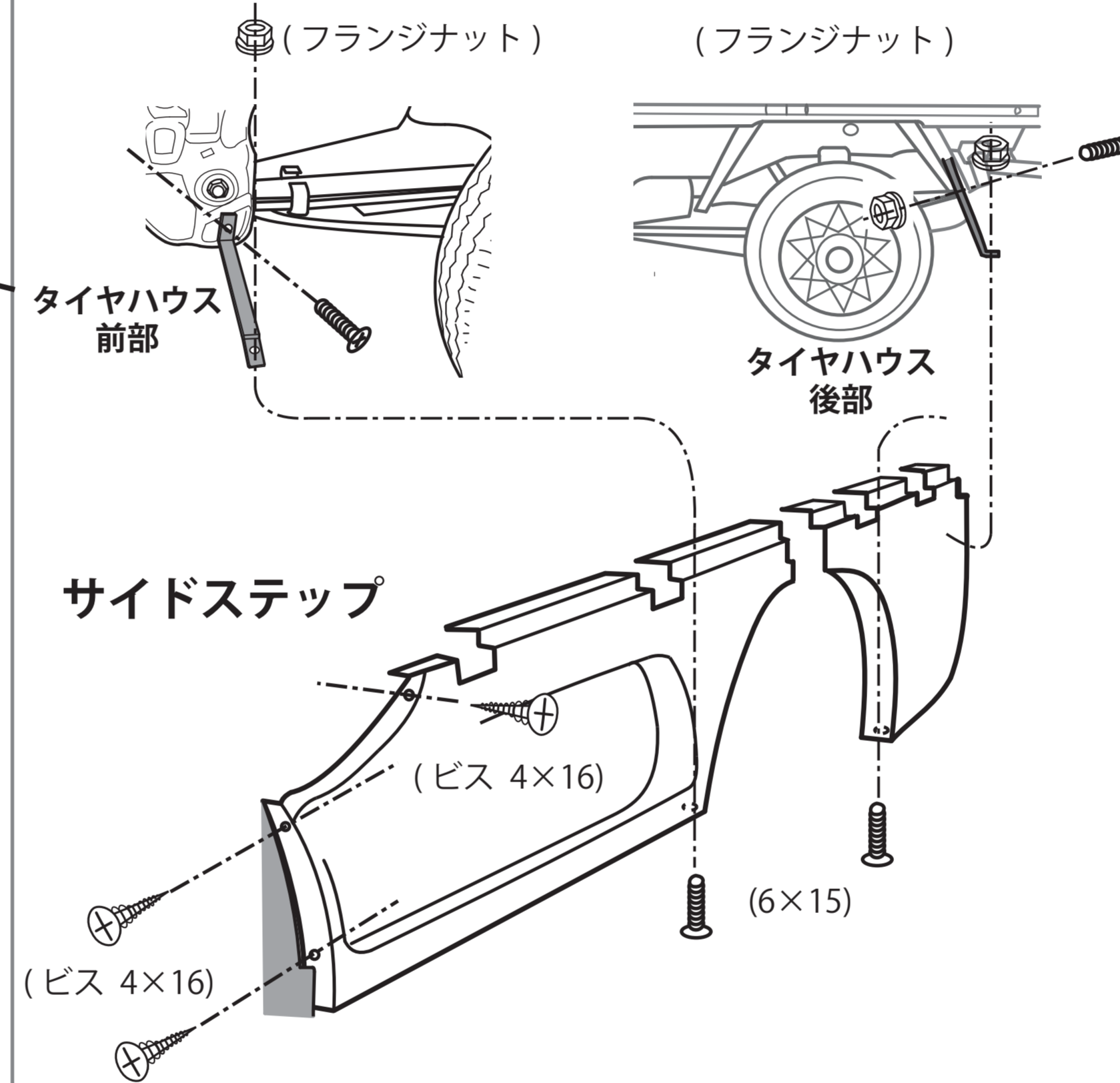

7) リアバンパーと左右の結合

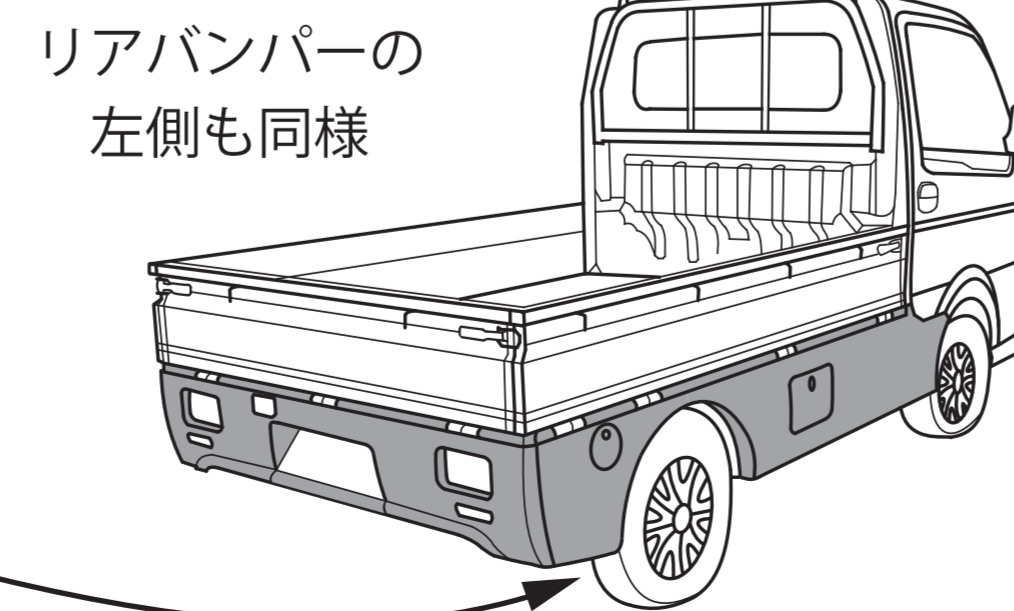
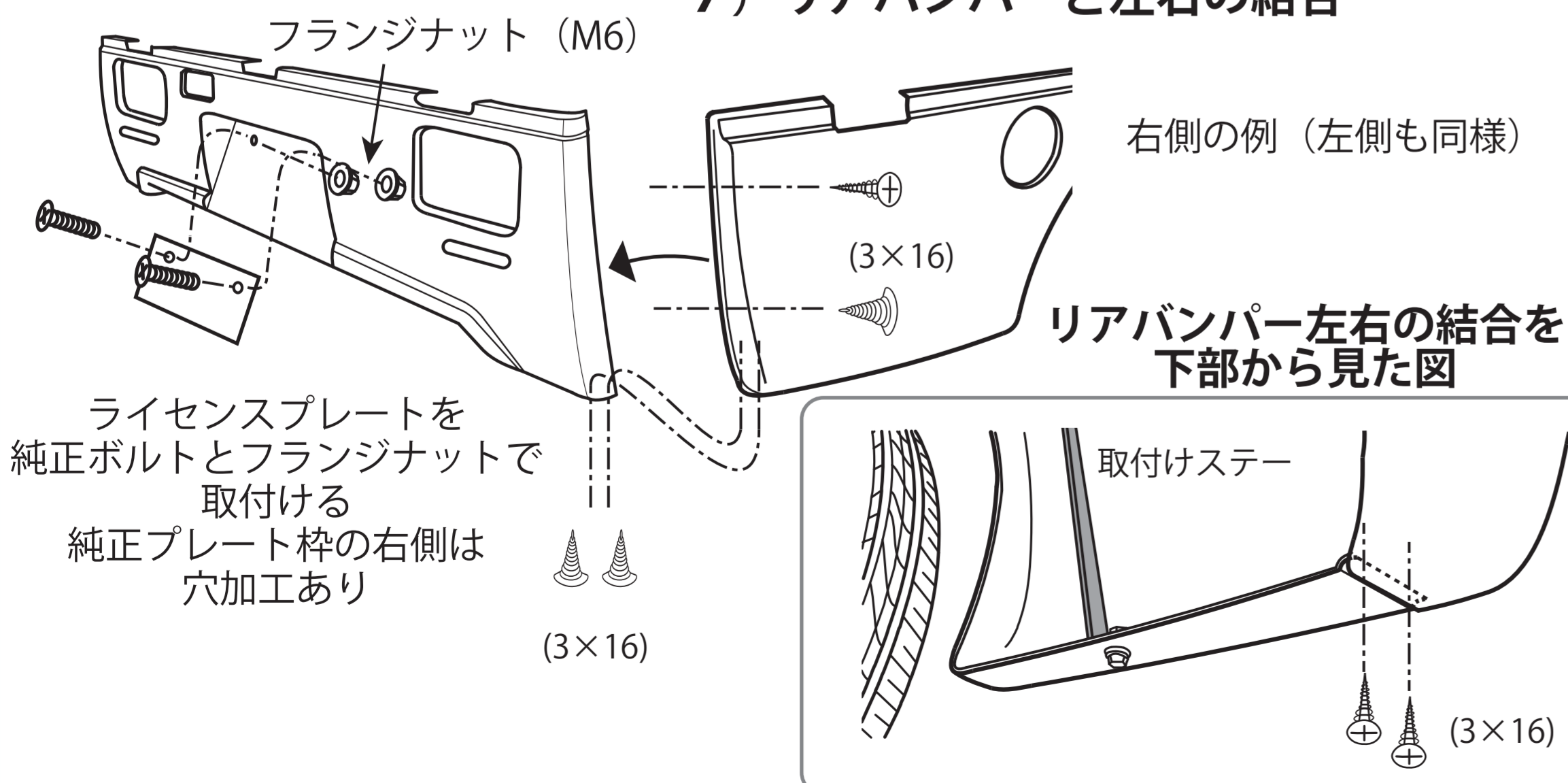

ドライバー鍵

1. 大きなナットを外す
2. 鍵本体をカバーに通す
3. 外したナットで固定する

ストッパーが
上側になるよう
固定する

脱落防止ワイヤーの共締めを
忘れないように

取付手順

- 1) エアロパーツを仮付けし、取付位置等を確認します。このとき、あおりの下にゴム(輪)があるので、エアロ取付けの際は外してください。
- 2) マッチングを確認し調整を行い、必要に応じてすり合わせを行います。
- 3) 無塗装品はこの時点で塗装します。
リアバンパー取付け前に、ライセンスプレートを外しておきます。
- 4) フロントスポイラーにLEDを取付けます。
フロントスポイラーを4×16のタッピングビスで7箇所、取付けます。
左右のドアを開け、ドアを開閉してもスポイラーと干渉しない位置に合わせます。
- 5) サイドステップを付ける前に、バッテリーカバーがある車種はカバーを外します。
- 6) 後輪タイヤハウスにとボディに「取付けステー」を付けます。(長さに注意)
(固定は6mmアップセットボルト/フランジナット)
アオリと荷台の隙間にサイドステップの上部を挿し込み、タイヤハウス付近の下部は「取付けステー」に固定します。(6mmナベネジ/フランジナット)
サイドステップの前部、後部同様。
- 7) アオリと荷台の隙間にリアバンパーを差し込みます。
リアバンパー本体に左右のパーツを差し込みます。
リアバンパー本体の下部と左右のパーツ下側を、3mmタッピングビス2個で固定します。(タッピングビスの場所は任意)
- 8) バッテリーカバーとガソリン給油カバーにドライバー鍵を取付けます。
ドライバー鍵のナットを外しカバーに通し、ストッパーが上になるようにして外したナットで固定します。
(ドライバー鍵の固定は、鍵穴にマイナスドライバ等で回す)
- 9) 最後に、サイドステップ、リアバンパーの荷台部の固定は、市販のシーラー剤、コーティング剤等で荷台に固定します。

付属品 (単位の無い数値はミリ)

| フロントスポイラー | | サイドステップ | |
|----------------------|----|-------------------|----|
| ・タッピングビス (4×16) | 7個 | ・アップセットボルト (6×15) | 8個 |
| ・LED固定用タッピングビス (4×8) | 4個 | ・フランジナット (6) | 8個 |
| ・LED | 2個 | ・タッピングビス (4×16) | 6個 |
| | | ・ドライバー鍵 | 2個 |
| | | ・取付けステー長 (前側) | 2本 |
| | | ・取付けステー短 (後側) | 2本 |
| | | ・脱落防止ワイヤー (注1) | 2本 |
| | | ・タッピングビス (4×16) | 2個 |
| | | (注1) 給油、バッテリーの各々用 | |
| | | リアバンパーと左右の結合 | |
| | | ・タッピングビス (3×16) | 8個 |
| | | ・フランジナット (M6) | 2個 |

- ご注意**
- ※ 脱落防止ワイヤーの一方は給油、バッテリーカバー各々のドライバー錠と共締めし、反対側はサイドステップ底面にタッピングビス (4×16) で固定します。
 - ※ お客様が取り付ける場合、取付説明書を十分お読みください。
 - ※ 工具などで怪我のないよう、ご注意ください。